



# Tower D

last update 14/06/2011

TER 1004

Tower D : code C161. E2 . \_ \_

23W - 240V - TC -TSE - IP65 -  -  0,5 - 

## TerZoLight

BEL LIGHTING sprl  
Avenue Ernest Solvay 42  
B-1480 Saintes (Tubize)  
Belgium  
Phone: +32(0)2 3552428  
Fax: +32(0)2 3550396  
e-mail: info@bel-lighting.com  
www.bel-lighting.com

### INSTALLATION INSTRUCTIONS - PART A

1. FIT THE WALL FIXATION ON THE WALL
2. MAKE THE ELECTRICAL CONNECTION
3. PLACE THE LUMINARY
4. SWITCH ON

**1 DIMENSIONS HOLES**

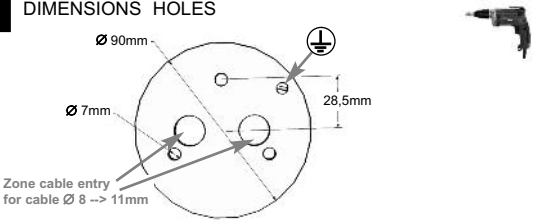

Zone cable entry for cable Ø 8 -> 11mm

**IMPORTANT : Gland for cable Ø 8 -> 11mm**

NL - Het einde van de wartels horizontaal insnijden (zeker niet in kruis)  
FR - Couper le bouchon horizontalement à l'extrémité.  
(ne surtout pas couper en croix X)  
EN - Cut horizontally the end of the gland ( certainly not cut in cross)  
DE - Das Oberteil der Kabelverschraubungen horizontal abschnitten (sicher nicht in Kreuz (X))  
ΕΛ - Περικοπή οριζόντια του τελος του αδενά (βεβαιως που δεν κοβεται στο σταυρο X)

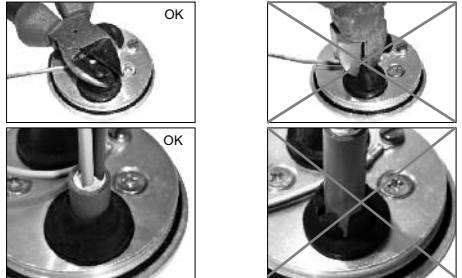

**3**

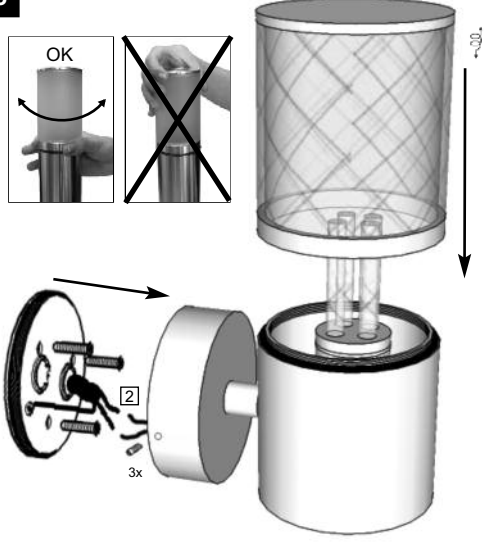

**4**

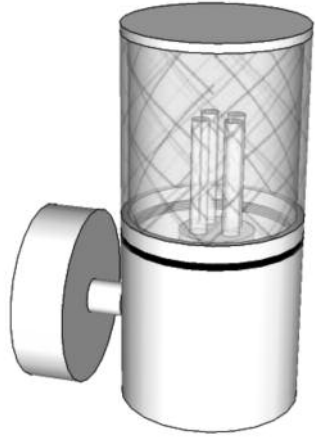

**2 ELECTRICAL CONNECTION**

NL - Voeg de voedingskabel in de beschermingskoker (A)  
FR - Insérer le câble d'alimentation dans la gaine de protection(A).  
EN - Insert the feeder in the protection sheath (A)  
DE - Das Kabel in die Schutzhülle einfügen (A)  
ΕΛ - Παρεμβάλετε τον τροφοδοτη στη θηκη προστασιας(A)

**on 230V**



**ACCESSORY SET (B)**

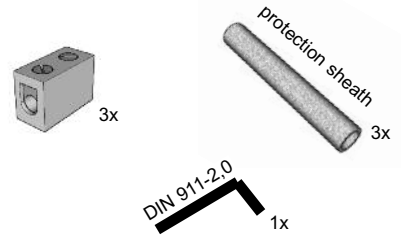

**belpasta 1g**

NL Voor een correcte installatie is het verplicht de schroeven te behandelen met belpasta.  
FR Pour une bonne installation, vous devez enduire les parties à visser avec la graisse belpasta ci-jointe.  
EN For a good installation, it is obliged to put the grease belpasta on the screwing part .  
DE Sie müssen die Teile der Leuchte, die geschraubt werden mit dem beigefügten Fett belpasta bestreichen.  
GR Για καλυ εγκατασταση, σας συνιστομε να βαλετε στα σημεια προσ βιδωμα λιγο γρασο belpasta, το οποιο βρισκεται στην συσκευασια.

**PART A**

Lees de algemene gebruiksvoorwaarden : PART B  
Lire attentivement les conditions generales d'utilisation: PART B  
Read attentively the general instructions: PART B  
Lese Sie die algemeinen Gebrauchsanweisungen: PART B  
Διαβάστε τις γενικες οδηγίες : PART B

WAARSCHUWING  
AVERTISSEMENT  
WARNING  
WARNUNG  
ΠΡΟΣΟΧΗ